

МІНІСТЕРСТВО ОСВІТИ І НАУКИ УКРАЇНИ

Національний авіаційний університет



ОСВІТНЬО-ПРОФЕСІЙНА ПРОГРАМА

«Германські мови та літератури (переклад включно), перша – англійська»
(найменування ОПП)

Другого (магістерського) рівня вищої освіти

за спеціальністю 035 Філологія
спеціалізацією 035.041 Германські мови та літератури (переклад включно), перша – англійська
галузі знань 03 Гуманітарні науки

СМЯ НАУ ОПП 12.01.03 – 02 – 2021

Із змінами,
внесеними на підставі результатів
перегляду освітньої програми,
відповідно до наказу ректора
від 27.05.2022 № 121/од

НАЧАЛЬНИК
НМВ НАУ

Освітньо-професійна програма
затверджена Вченою радою Університету
протокол № 2 від 24.03 2021 р.

Вводиться в дію наказом ректора

Ректор М. Луцький
Наказ № 196/од від 29.03 2021 р.



Із змінами, внесеними
на підставі результатів перегляду
освітньої програми, відповідно до
наказу голови комісії з
реорганізації НАУ, в.о. ректора
від 03.06.2024 № 255/од.

НАЧАЛЬНИК
НМВ НАУ

КИЇВ



Система менеджменту якості
ОСВІТНЬО-ПРОФЕСІЙНА ПРОГРАМА
«Германські мови та літератури (переклад
включно), перша – англійська»
Спеціальність 035 Філологія
Рівень вищої освіти - другий (магістерський)

Шифр
документа

СМЯ НАУ ОПП
12.01.03 – 02 - 2021

стор. 2 з 16

Стандарт вищої освіти України: другий (магістерський) рівень, галузь знань 03 «Гуманітарні науки», спеціальність 035 «Філологія».

Стандарт вищої освіти затверджено і введено в дію наказом Міністерства освіти і науки України від 20.06.2019 р. № 871.

Спеціалізацію 035.041 Германські мови та літератури (переклад включно), перша – англійська затверджено наказом Міністерства освіти і науки України від 25.05.2016 р. № 567.

ЛИСТ ПОГОДЖЕННЯ освітньо-професійної програми

ПОГОДЖЕНО

Науково-методичною радою

протокол № 2

від "23" "03" 2021 р.

Голова НМР НАУ,

проректор з навчальної роботи

_____ А. Полухін

ПОГОДЖЕНО

Вченою радою факультету

лінгвістики та соціальних комунікацій

протокол № 3

від "18" "03" 2021 р.

Голова Вченої ради

факультету лінгвістики та соціальних
комунікацій

_____ Н. Ладогубець

ПОГОДЖЕНО

Кафедрою англійської філології і перекладу

протокол засідання № 2

від "02" березня 2021 р.

Завідувач кафедри

_____ С. Сидоренко

ПОГОДЖЕНО

Студентською радою

факультету лінгвістики та соціальних
комунікацій

протокол № 1

від "17" "03" 2021 р.

Голова

_____ І. Шевченко

	Система менеджменту якості ОСВІТНЬО-ПРОФЕСІЙНА ПРОГРАМА «Германські мови та літератури (переклад включно), перша – англійська» Спеціальність 035 Філологія Рівень вищої освіти - другий (магістерський)	Шифр документа	СМЯ НАУ ОПП 12.01.03 – 02 - 2021
	стор. 3 з 16		

ПЕРЕДМОВА

Розроблено робочою групою освітньо-професійної програми (спеціальності 035 «Філологія») у складі:

ГАРАНТ ОСВІТНЬОЇ ПРОГРАМИ:

ПЛЕТЕНЕЦЬКА ЮЛІЯ МИКОЛАЇВНА –

кандидат філологічних наук, доцент,

доцент кафедри англійської філології і перекладу _____

(підпис)

ЧЛЕНИ РОБОЧОЇ ГРУПИ:

СИДОРЕНКО СЕРГІЙ ІВАНОВИЧ –

кандидат філологічних наук, доцент,

завідувач кафедри англійської філології і перекладу _____

(підпис)

ГОЛОВНЯ АЛЛА ВАСИЛІВНА –

кандидат філологічних наук, доцент,

доцент кафедри англійської філології і перекладу _____

(підпис)

СІТКО АЛЛА ВАСИЛІВНА –

кандидат філологічних наук, доцент,

доцент кафедри англійської філології і перекладу _____

(підпис)

ВОРОБКАЛО ВАЛЕНТИНА ВАСИЛІВНА –

здобувач вищої освіти,

студентка факультету лінгвістики та соціальних комунікацій НАУ _____

(підпис)

ЗОВНІШНІЙ СТЕЙКХОЛДЕР:

ЧЕСНОКОВА ГАННА ВАДИМІВНА –

директор Лінгвістичного центру «Україна – Європа» _____

(підпис)

Рецензія-відгук зовнішнього стейкхолдера (додається)

Рівень документа – 3б

Плановий термін між ревізіями – 1 рік

Контрольний примірник



Система менеджменту якості
ОСВІТНЬО-ПРОФЕСІЙНА ПРОГРАМА
«Германські мови та літератури (переклад
включно), перша – англійська»
Спеціальність 035 Філологія
Рівень вищої освіти - другий (магістерський)

Шифр
документа

СМЯ НАУ ОПП
12.01.03 – 02 - 2021

стор. 4 з 19

1. Профіль освітньо-професійної програми

Розділ 1. Загальна інформація

1.1.	Повна назва закладу вищої освіти та структурного підрозділу	Національний авіаційний університет Факультет лінгвістики та соціальних комунікацій Кафедра англійської філології і перекладу
1.2.	Ступінь вищої освіти та назва кваліфікації мовою оригіналу	ОС «Магістр» Магістр філології за спеціалізацією «Германські мови та літератури (переклад включно), перша – англійська»
1.3.	Офіційна назва освітньо-професійної програми	Германські мови та літератури (переклад включно), перша – англійська
1.4.	Тип диплому та обсяг освітньо-професійної програми	Диплом магістра, одиничний, 90 кредитів ЄКТС, термін навчання 1 рік 4 місяці (денна та заочна форми навчання). Періоди навчання іноземних студентів визначаються окремими наказами університету відповідно до нормативних документів в сфері вищої освіти.
1.5.	Акредитаційна інституція	Акредитаційна комісія Міністерства освіти і науки України, рішення Акредитаційної комісії від 27 грудня 2018 р. протокол № 133.
1.6.	Період акредитації	до 01.07.2025 р.
1.7.	Цикл/рівень	7 рівень Національної рамки кваліфікацій України (НРК України), другий цикл Європейського простору вищої освіти (FQ-EHEA), 7 рівень Європейської рамки кваліфікацій для навчання впродовж життя (EQF-LLL).
1.8.	Передумови	Наявність освітнього ступеня бакалавра. Умови вступу регулюються Правилами прийому до Національного авіаційного університету
1.9.	Форма навчання	денна, заочна
1.10.	Мова(и) викладання	українська
1.11.	Інтернет-адреса постійного розміщення опису освітньо-професійної програми	http://nau.edu.ua http://gmi2.nau.edu.ua

Розділ 2. Ціль освітньо-професійної програми

2.1.	Ціль освітньо-професійної програми полягає в підготовці фахівців, конкурентоспроможних на ринку праці, здатних розв'язувати складні задачі і проблеми в галузі філології (зокрема англійської філології, спеціального перекладу (в тому числі авіаційного), викладання іноземної мови), що передбачає проведення досліджень та/або здійснення інновацій та характеризується невизначеністю умов і вимог, у діяльності; пов'язаній з аналізом, творенням (зокрема перекладом) і оцінюванням письмових та усних текстів різних жанрів і стилів, організацією успішної комунікації різними мовами, навчанням іноземної мови та перекладу з метою застосування набутих навичок у гуманітарній, економічній та технічній
------	---------------------------------------------------------------------------------------------------------------------------------------------------------------------------------------------------------------------------------------------------------------------------------------------------------------------------------------------------------------------------------------------------------------------------------------------------------------------------------------------------------------------------------------------------------------------------------------------------------------------------------------------------------------------------------------------------------------------



галузях та здійснення гідного внеску у розвиток суспільства на національному та міжнародному рівнях.

Розділ 3. Характеристика освітньо-професійної програми

3.1.	Предметна область (Об'єкт діяльності, теоретичний зміст)	Об'єктами діяльності магістра філології є мова в теоретичному та практичному аспектах; жанрово-стильові різновиди текстів; переклад; міжособистісна, міжкультурна та масова комунікація в усній і письмовій формі. Цілі навчання: підготовка фахівців, здатних розв'язувати складні задачі і проблеми, що передбачає проведення досліджень та/або здійснення інновацій та характеризується невизначеністю умов і вимог, у діяльності, пов'язаній з аналізом, творенням (зокрема перекладом) і оцінюванням письмових та усних текстів різних жанрів і стилів, організацією успішної комунікації різними мовами. Теоретичний зміст предметної галузі становить система наукових теорій, концепцій, принципів, категорій, методів і понять філології. Методи, методики та технології: загальнонаукові та спеціальні філологічні методи аналізу лінгвістичних одиниць, методи і методики дослідження мови, інформаційно-комунікаційні технології.
3.2.	Орієнтація освітньо-професійної програми	Програма має прикладну орієнтацію відповідно до Міжнародної стандартної класифікації освіти (ISCED 2011 / UNESCO). Освітньо-професійна програма освітнього ступеня магістра, базується на загальновідомих наукових досягненнях філологічної, зокрема, перекладознавчої, науки, та методики викладання іноземних мов, які дозволяють будувати професійну кар'єру у галузі перекладу, міжмовної комунікації та викладання іноземної мови.
3.3.	Основний фокус освітньо-професійної програми	Мова в теоретичному, практичному, соціокультурному та інших аспектах; література; переклад; комунікація в усній і письмовій формі; методика викладання іноземної мови та перекладу. Ключові слова: англійська філологія, переклад, методика викладання іноземних мов і перекладу
3.4.	Особливості освітньо-професійної програми	Освітньо-професійна програма передбачає глибоку професійну підготовку в галузі філології, зокрема, перекладу, та методики викладання іноземних мов і перекладу,



		<p>виконання філологічного, зокрема перекладознавчого, наукового дослідження. Акцент здійснюється на розвитку умінь та навичок здійснення академічної та ділової комунікації англійською мовою. Особлива увага приділяється аналізу проблем сучасної літератури англійськомовних країн. Програма передбачає дві виробничі практики: науково-дослідну практику у сфері германських мов та літератур (перекладу включно), першої – англійської та переддипломну практику.</p> <p>Особливістю програми є викладання переважної більшості навчальних дисциплін іноземною мовою.</p> <p>Відмінність програми від аналогічних програм в інших закладах вищої освіти полягає в тому, що здобувачам вищої освіти пропонується дисципліна «Переклад в авіаційній галузі» - як вибіркового компонента, яка спрямована на спеціалізовану підготовку перекладачів для авіаційної галузі.</p>
Розділ 4. Придатність випускників до працевлаштування та подальшого навчання		
4.1.	Придатність до працевлаштування	<p>Випускники отримують можливість працевлаштування на підприємствах (організаціях, установах) різних форм власності в області філології, лінгвістики, перекладу, викладання іноземних мов на посадах, визначених чинною редакцією Національного класифікатора України: Класифікатор професій (ДК 003:2010) в межах відповідної спеціальності.</p> <p>Випускники можуть працювати в науковій, літературно-видавничій, освітній галузях; на викладацьких, науково-дослідних та адміністративних посадах у закладах вищої освіти; у засобах масової інформації, інтернет-маркетингу, у різноманітних фондах, спілках, фундаціях гуманітарного спрямування, закладах культури тощо; у різних галузях господарства, де потрібні послуги зі створення, аналізу, перекладу, оцінювання текстів, зокрема на підприємствах авіаційної галузі.</p>
4.2.	Подальше навчання	<p>Навчання на третьому (освітньо-науковому) рівні вищої освіти. Набуття додаткових кваліфікацій у системі післядипломної освіти.</p>
Розділ 5. Викладання та оцінювання		
5.1.	Викладання та навчання (методи, методики,	<p>Поєднання різних форм студентоцентрованого і проблемно-орієнтованого навчання.</p>



	технології, інструменти та обладнання)	Загальнонаукові та спеціальні філологічні методи аналізу лінгвістичних одиниць, методи і методики дослідження мови і літератури, інформаційно-комунікаційні технології, зокрема програми комп'ютерного перекладу та мультимедійні технології навчання перекладу. Технології дистанційного навчання, що реалізуються за допомогою комп'ютерної техніки, шляхом проведення онлайн занять, використання сервісів для роботи з відео, створення тестів, презентацій, візуалізацій, забезпечення зворотного зв'язку з аудиторією.
5.2.	Оцінювання	Відповідно до Положення про організацію освітнього процесу в Національному авіаційному університеті, Положення про організацію та проведення поточного і семестрового контролю, рейтингової системи оцінювання набутих студентом знань та вмінь, визначеної для кожної навчальної дисципліни її робочою програмою.
Розділ 6. Програмні компетентності		
6.1.	Інтегральна компетентність (ІК)	Здатність розв'язувати складні задачі і проблеми в галузі лінгвістики, перекладу, методики викладання іноземних мов і перекладу в процесі професійної діяльності або навчання, що передбачає проведення досліджень та/або здійснення інновацій та характеризується невизначеністю умов і вимог.
6.2.	Загальні компетентності (ЗК)	ЗК1. Здатність спілкуватися державною мовою як усно, так і письмово. ЗК2. Здатність бути критичним і самокритичним. ЗК3. Здатність до пошуку, опрацювання та аналізу інформації з різних джерел. ЗК4. Уміння виявляти, ставити та вирішувати проблеми. ЗК5. Здатність працювати в команді та автономно. ЗК6. Здатність спілкуватися іноземною мовою. ЗК7. Здатність до абстрактного мислення, аналізу та синтезу. ЗК8. Навички використання інформаційних і комунікаційних технологій. ЗК9. Здатність до адаптації та дій в новій ситуації. ЗК10. Здатність спілкуватися з представниками інших професійних груп різного рівня (з експертами з інших галузей знань/видів економічної діяльності).



Система менеджменту якості
ОСВІТНЬО-ПРОФЕСІЙНА ПРОГРАМА
«Германські мови та літератури (переклад
включно), перша – англійська»
Спеціальність 035 Філологія
Рівень вищої освіти - другий (магістерський)

Шифр
документа

СМЯ НАУ ОПП
12.01.03 – 02 - 2021

стор. 8 з 19

		<p>ЗК11. Здатність проведення досліджень на належному рівні.</p> <p>ЗК12. Здатність генерувати нові ідеї (креативність).</p>
6.3.	Фахові компетентності (ФК)	<p>ФК1. Здатність вільно орієнтуватися в різних лінгвістичних та перекладознавчих напрямках і школах.</p> <p>ФК2. Здатність осмислювати літературу як полісистему, розуміти еволюційний шлях розвитку вітчизняного і світового літературознавства.</p> <p>ФК3. Здатність критично осмислювати історичні надбання та новітні досягнення філологічної науки.</p> <p>ФК4. Здатність здійснювати науковий аналіз і структурування мовного/мовленнєвого й літературного матеріалу з урахуванням класичних і новітніх методологічних принципів.</p> <p>ФК5. Усвідомлення методологічного, організаційного та правового підґрунтя, необхідного для досліджень та/або інноваційних розробок у галузі філології, презентації їх результатів професійній спільноті та захисту інтелектуальної власності на результати досліджень та інновацій.</p> <p>ФК6. Здатність застосовувати поглиблені знання з обраної філологічної спеціалізації для вирішення професійних завдань.</p> <p>ФК7. Здатність вільно користуватися спеціальною термінологією в обраній галузі філологічних досліджень.</p> <p>ФК8. Усвідомлення ролі експресивних, емоційних, логічних засобів мови для досягнення запланованого прагматичного результату.</p> <p><i>Додаткові компетентності, пов'язані з особливостями освітньої програми:</i></p> <p>ФК9. Володіння системою знань, умінь та навичок, необхідних для здійснення перекладацької діяльності.</p> <p>ФК10. Здатність застосовувати поглиблені знання з перекладознавства та навички письмового і усного перекладу та редагування текстів різних жанрів, зокрема, авіаційних текстів; методики викладання іноземних мов і перекладу для вирішення професійних завдань.</p> <p>ФК11. Розуміння мови як особливої знакової системи, її природи та функцій, особливостей розвитку, генетичної і структурної типології мов світу, фонетичного, лексичного,</p>



		<p>граматичного рівнів мови.</p> <p>ФК12. Здатність адекватно й ефективно використовувати англійську мову, в усній та письмовій формі, у діловому та академічному регістрах спілкування для вирішення комунікативних завдань.</p> <p>ФК13. Готовність та здатність здійснювати навчання іноземної мови та перекладу.</p> <p>ФК14. Здатність розуміти мову як ключ до вироблення і систематизації знань про дійсність.</p>
Розділ 7. Програмні результати навчання		
7.1.	Програмні результати навчання	<p>ПРН1. Оцінювати власну навчальну та науково-професійну діяльність, будувати і втілювати ефективну стратегію саморозвитку та професійного самовдосконалення.</p> <p>ПРН2. Упевнено володіти державною та іноземною мовами для реалізації письмової та усної комунікації, зокрема в ситуаціях професійного й наукового спілкування; презентувати результати досліджень державною та іноземною мовами.</p> <p>ПРН3. Застосовувати сучасні методики і технології, зокрема інформаційні, для успішного й ефективного здійснення професійної діяльності та забезпечення якості дослідження в конкретній філологічній галузі.</p> <p>ПРН4. Оцінювати й критично аналізувати соціально, особистісно та професійно значущі проблеми і пропонувати шляхи їх вирішення у складних і непередбачуваних умовах, що потребує застосування нових підходів та прогнозування.</p> <p>ПРН5. Знаходити оптимальні шляхи ефективної взаємодії у професійному колективі та з представниками інших професійних груп різного рівня.</p> <p>ПРН6. Застосовувати знання про експресивні, емоційні, логічні засоби мови та техніку мовлення для досягнення запланованого прагматичного результату й організації успішної комунікації.</p> <p>ПРН7. Аналізувати, порівнювати і класифікувати різні напрями і школи в лінгвістиці.</p> <p>ПРН8. Оцінювати історичні надбання та новітні досягнення літературознавства.</p> <p>ПРН9. Характеризувати теоретичні засади (концепції, категорії, принципи, основні</p>



Система менеджменту якості ОСВІТНЬО-ПРОФЕСІЙНА ПРОГРАМА «Германські мови та літератури (переклад включно), перша – англійська» Спеціальність 035 Філологія Рівень вищої освіти - другий (магістерський)	Шифр документа	СМЯ НАУ ОПП 12.01.03 – 02 - 2021
	стор. 10 з 19	

		<p>поняття тощо) та прикладні аспекти обраної філологічної спеціальності.</p> <p>ПРН10. Збирати й систематизувати мовні, літературні, фольклорні факти, інтерпретувати й перекладати тексти різних стилів і жанрів, зокрема тексти економічного, техніко-юридичного та авіаційного спрямування.</p> <p>ПРН11. Здійснювати науковий аналіз мовного, мовленнєвого й літературного матеріалу, інтерпретувати та структурувати його з урахуванням доцільних методологічних принципів, формулювати узагальнення на основі самостійно опрацьованих даних.</p> <p>ПРН12. Дотримуватися правил академічної доброчесності.</p> <p>ПРН13. Доступно й аргументовано пояснювати сутність конкретних філологічних питань, власну точку зору на них та її обґрунтування як фахівцем, так і широкому загалу, зокрема особам, які навчаються.</p> <p>ПРН14. Створювати, аналізувати й редагувати тексти різних стилів та жанрів.</p> <p>ПРН15. Обирати оптимальні дослідницькі підходи й методи для аналізу конкретного лінгвістичного чи літературного матеріалу.</p> <p>ПРН16. Використовувати спеціалізовані концептуальні знання з англійської філології і перекладознавства для розв'язання складних задач і проблем, що потребує оновлення та інтеграції знань, часто в умовах неповної/недостатньої інформації та суперечливих вимог.</p> <p>ПРН17. Планувати, організувати, здійснювати і презентувати дослідження та/або інноваційні розробки в галузі англійської філології, перекладознавства.</p> <p>ПРН18. Розуміти загальні особливості мови як засобу спілкування, зв'язок між мовою, мисленням та суспільством.</p>
Розділ 8. Ресурсне забезпечення реалізації програми		
8.1.	Кадрове забезпечення	Всі штатні науково-педагогічні працівники, які залучені до реалізації освітньої складової ОПП, відповідно до ліцензійних вимог мають науковий ступінь та/або вчене звання, є провідними фахівцями у відповідній галузі, а також мають необхідний стаж наукової та педагогічної роботи.
8.2.	Матеріально-технічне	Якісне викладання компонентів ОПП



	забезпечення	забезпечується за допомогою комп'ютерного класу, навчальної лабораторії сучасних технологій навчання перекладу, мультимедійного класу для навчання усного перекладу, обладнаного персональними комп'ютеризованими навчальними місцями з сучасним програмним забезпеченням, зокрема для навчання комп'ютерного перекладу, мультимедійним лінгафонним комплексом SANAKO Lab 100, системою автоматизованого комп'ютерного перекладу OmegaT, Wordfast та Déjà Vu. Всі навчальні аудиторії кафедри обладнані комп'ютерами та мультимедійними проекторами.
8.3	Інформаційне та навчально-методичне забезпечення	Через електронний репозитарій НАУ забезпечено доступ кожного студента до електронних навчально-методичних комплексів та навчально-методичних матеріалів з компонентів програми; забезпечено доступ студентів до мережі Інтернет. Всі студенти забезпечені підручниками та навчальними посібниками з компонентів ОПП.
Розділ 9. Академічна мобільність		
9.1.	Національна кредитна мобільність	На основі двосторонніх договорів між закладами вищої освіти України.
9.2.	Міжнародна кредитна мобільність	У рамках програми ЄС Еразмус+ на основі двосторонніх договорів між Національним авіаційним університетом та навчальними закладами країн-партнерів.
9.3.	Навчання іноземних здобувачів вищої освіти	Є ліцензія МОН України на підготовку іноземців та осіб без громадянства (наказ МОН від 26.12.2019 № 1020-л).

	Система менеджменту якості ОСВІТНЬО-ПРОФЕСІЙНА ПРОГРАМА «Германські мови та літератури (переклад включно), перша – англійська» Спеціальність 035 Філологія Рівень вищої освіти - другий (магістерський)	Шифр документа	СМЯ НАУ ОПП 12.01.03 – 02 - 2021
		стор. 12 з 19	

2. Перелік компонентів освітньо-професійної програми та їх логічна послідовність

2.1. Перелік освітніх компонентів ОПП

Код н/д	Компоненти освітньо-професійної програми (навчальні дисципліни, курсові проекти (роботи), практики, кваліфікаційна робота)	Кількість кредитів	Форма підсумкового контролю	Семестр (відповідно до форми навчання)	
Обов'язкові компоненти					
OK1	Ділова іноземна мова	3,5	екзамен	1	1
OK2	Філософські проблеми наукового пізнання	3,5	диференційований залік	2	1
			диференційований залік	2	2
OK3	Переклад галузевої літератури	7,0	диференційований залік	1	1
			екзамен	2	2
OK4	Загальне мовознавство	4,0	екзамен	1	1
OK5	Сучасна література англійських країн	3,5	диференційований залік	1	1
OK6	Академічна англійська мова	3,5	екзамен	1	1
OK7	Методика викладання іноземних мов і перекладу у вищій школі	6,0			1
			екзамен	2	2
OK8	Методологія прикладних досліджень у сфері філології	2,5			1
			диференційований залік	2	2
OK9	Курсова робота з методології прикладних досліджень у сфері філології	1,0	захист	2	2
OK10	Науково-дослідна практика у сфері германських мов та літератур (перекладу включно), першої -англійської	4,5	диференційований залік	2	2
OK11	Переддипломна практика	6,0	диференційований залік	3	3
OK12	Кваліфікаційний екзамен	1,5	екзамен	3	3
OK13	Кваліфікаційна робота	19,5	захист	3	3
Загальний обсяг обов'язкових компонентів:		66 кредитів ЄКТС			
Вибіркові компоненти*					
BK1		4,0	диференційований залік		
BK2		4,0	диференційований залік		
...			
BK6		4,0	диференційований залік		
Загальний обсяг вибіркового компонентів:		24 кредити ЄКТС			
Загальний обсяг освітньо-професійної програми		90 кредитів ЄКТС			

*Реалізація права здобувачів вищої освіти на вільний вибір навчальних дисциплін та створення індивідуальної освітньої траєкторії регламентується Законом України «Про вищу освіту» та внутрішніми нормативними актами НАУ. Вибіркові компоненти обираються здобувачами вищої освіти із каталогів рекомендованих та альтернативних вибіркового дисциплін.



2.2. Структурно-логічна схема ОПП

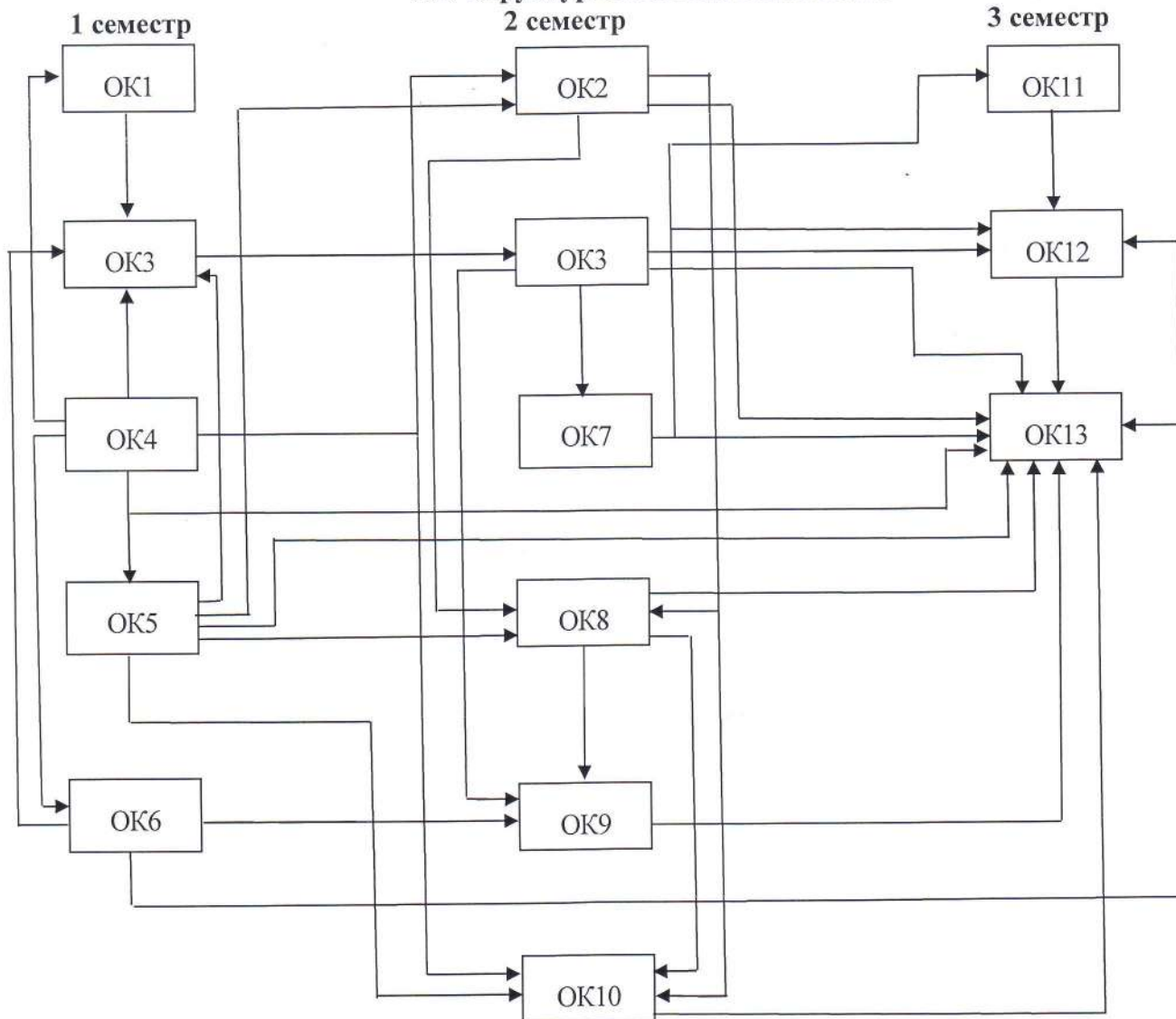

БК1

БК4

БК2

БК5

БК3

БК6

	<p align="center">Система менеджменту якості ОСВІТНЬО-ПРОФЕСІЙНА ПРОГРАМА «Германські мови та літератури (переклад включно), перша – англійська» Спеціальність 035 Філологія Рівень вищої освіти - другий (магістерський)</p>	Шифр документа	СМЯ НАУ ОПП 12.01.03 – 02 - 2021
		стор. 14 з 19	

3. Форма атестації здобувачів вищої освіти

Форми атестації здобувачів вищої освіти	Атестація здійснюється у формі кваліфікаційного екзамену та публічного захисту кваліфікаційної роботи.
Вимоги до кваліфікаційного екзамену	Кваліфікаційний екзамен має забезпечити оцінювання досягнення результатів навчання, визначених освітньою програмою.
Вимоги до кваліфікаційної роботи	Кваліфікаційна робота спрямована на розв’язання спеціалізованої задачі та/або практичної проблеми в галузі філології, що передбачає проведення досліджень та/або здійснення інновацій та характеризується невизначеністю умов і вимог. Кваліфікаційна робота не повинна містити академічний плагіат, фабрикації та/або фальсифікації. Кваліфікаційна робота має бути розміщена на сайті закладу вищої освіти чи його підрозділу або в репозитарії закладу вищої освіти.
Вимоги до публічного захисту	Публічний захист кваліфікаційної роботи складається з таких структурних частин: 1) доповідь студента; 2) відповіді на поставлені питання. У доповіді на захисті, яка триває 7–10 хвилин, студент має висвітлити зміст дослідження, його мету, завдання, предмет та об’єкт, обґрунтувати вибір теми, ступінь її висвітлення в науковій літературі. Основна частина доповіді має бути присвячена викладенню наукової новизни роботи, результатів дослідження, практичних висновків і рекомендацій.



**4. Матриця відповідності програмних компетентностей
компонентам освітньо-професійної програми**

КОМПОНЕНТИ компетентності	КОМПОНЕНТИ													ВК1	ВК2	...	ВК6
	OK1	OK2	OK3	OK4	OK5	OK6	OK7	OK8	OK9	OK10	OK11	OK12	OK13				
ІК	x	x	x	x	x	x	x	x	x	x	x	x	x				
ЗК1			x						x			x	x				
ЗК2		x			x			x	x	x	x		x				
ЗК3		x	x		x			x	x	x	x		x				
ЗК4		x			x			x	x	x	x	x	x				
ЗК5			x					x	x	x	x		x				
ЗК6	x		x			x						x					
ЗК7		x			x			x	x	x	x		x				
ЗК8		x		x				x	x	x			x				
ЗК9	x		x					x	x	x	x		x				
ЗК10								x	x		x	x					
ЗК11	x		x			x		x	x	x			x				
ЗК12		x			x			x	x	x			x				
ФК1				x				x	x				x				
ФК2					x								x				
ФК3				x				x	x				x				
ФК4		x			x			x	x	x			x				
ФК5		x						x	x	x			x				
ФК6			x									x					
ФК7			x					x		x	x	x	x				
ФК8			x									x					
ФК9	x		x	x		x											
ФК10	x			x									x				
ФК11	x		x			x						x					
ФК12								x				x					
ФК13		x		x									x				



**5. Матриця забезпечення програмних результатів навчання (ПРН)
 відповідними компонентами освітньо-професійної програми**

КОМПОНЕНТИ	ОК1	ОК2	ОК3	ОК4	ОК5	ОК6	ОК7	ОК8	ОК9	ОК10	ОК11	ОК12	ОК13	ВК1	ВК2	...	ВК6
програмні результати навчання																	
ПРН1		x	x				x	x	x	x	x		x				
ПРН2	x		x		x	x		x	x	x	x	x	x				
ПРН3			x				x	x	x	x	x		x				
ПРН4		x	x		x		x	x	x	x			x				
ПРН5	x		x			x	x			x	x		x				
ПРН6	x		x	x		x						x	x				
ПРН7				x									x				
ПРН8					x								x				
ПРН9					x				x				x				
ПРН10			x						x	x		x	x				
ПРН11		x			x			x	x	x			x				
ПРН12						x		x	x	x		x	x				
ПРН13				x			x		x	x	x		x				
ПРН14	x		x			x						x	x				
ПРН15		x		x				x	x	x			x				
ПРН16			x	x	x			x	x	x		x	x				
ПРН17					x	x		x	x	x			x				
ПРН18		x		x								x	x				

	Система менеджменту якості ОСВІТНЬО-ПРОФЕСІЙНА ПРОГРАМА «Германські мови та літератури (переклад включно), перша – англійська» Спеціальність 035 Філологія Рівень вищої освіти - другий (магістерський)	Шифр документа	СМЯ НАУ ОПП 12.01.03 – 02 - 2021
	стор. 17 з 19		

6. Система внутрішнього забезпечення якості вищої освіти НАУ

«Якість освітньо-професійної програми визначається внутрішньою системою забезпечення якості вищої освіти та освітньої діяльності НАУ, яка функціонує згідно з Положенням про систему забезпечення якості вищої освіти та освітньої діяльності, затвердженим рішенням Вченої ради університету від 28.11.2018 (протокол № 8), та відповідає вимогам Закону України «Про вищу освіту» від 01.07.2014 № 1556-VII (із змінами; розділ V «Забезпечення якості вищої освіти», стаття 16)».

3. Додати розділ 7. «Перелік нормативних документів, на яких базується освітньо-професійна програма» у редакції:

«7. Перелік нормативних документів, на яких базується освітньо-професійна програма

1. Закон України «Про освіту» від 05.09.2017 № 2145-VIII (із змінами) [Електронний ресурс]. – режим доступу: <http://zakon.rada.gov.ua/laws/show/2145-19>.

2. Закон України «Про вищу освіту» від 01.07.2014 № 1556-VII (із змінами) [Електронний ресурс]. – режим доступу: <http://zakon4.rada.gov.ua/laws/show/1556-18>.

3. Постанова Кабінету Міністрів України від 23.11.2011 № 1341 «Про затвердження Національної рамки кваліфікацій» (із змінами) [Електронний ресурс]. – режим доступу: <https://zakon.rada.gov.ua/laws/show/1341-2011-p>.

4. Постанова Кабінету Міністрів України від 29.04.2015 № 266 «Про затвердження переліку галузей знань і спеціальностей, за якими здійснюється підготовка здобувачів вищої освіти» (із змінами) [Електронний ресурс]. – режим доступу: <https://zakon.rada.gov.ua/laws/show/266-2015-p>.

5. Національний класифікатор України. Класифікація видів економічної діяльності: ДК 009:2010, затверджений наказом Держспоживстандарту України від 11.10.2010 № 457 (із змінами) [Електронний ресурс]. – режим доступу: <https://zakon.rada.gov.ua/rada/show/vb457609-10>.

6. Стандарт вищої освіти зі спеціальності 035 «Філологія» галузі знань 03 «Гуманітарні науки» для другого (магістерського) рівня вищої освіти, затверджений наказом Міністерства освіти і науки України від 20.06.2019 № 871».

	<p>Система менеджменту якості ОСВІТНЬО-ПРОФЕСІЙНА ПРОГРАМА «Германські мови та літератури (переклад включно), перша – англійська» Спеціальність 035 Філологія Рівень вищої освіти - другий (магістерський)</p>	Шифр документа	СМЯ НАУ ОПП 12.01.03 – 02 - 2021
		стор. 18 з 18	

(Ф 03.02 – 01)

АРКУШ ПОШИРЕННЯ ДОКУМЕНТА

№ прим.	Куди передано (підрозділ)	Дата видачі	П.І.Б. отримувача	Підпис отримувача	Примітки

(Ф 03.02 – 02)

АРКУШ ОЗНАЙОМЛЕННЯ З ДОКУМЕНТОМ

№ пор.	Прізвище ім'я по-батькові	Підпис ознайомленої особи	Дата ознайомлення	Примітки

(Ф 03.02 – 04)

АРКУШ РЕЄСТРАЦІЇ РЕВІЗІЙ

№ пор.	Прізвище ім'я по-батькові	Дата ревізії	Підпис	Висновок щодо адекватності
1.	Тлетенецька Ю.М.	07.12.2023	<i>Тлетенецька Ю.М.</i>	Актуалізовано на підставі акційного протоколу №13 від 7.12.2023
2.	Тлетенецька Ю.М.	23.01.2024	<i>Тлетенецька Ю.М.</i>	Актуалізовано на підставі протоколу №1 від 23.01.24

(Ф 03.02 – 03)

АРКУШ ОБЛІКУ ЗМІН

№ зміни	№ листа (сторінки)				Підпис особи, яка внесла зміну	Дата внесення зміни	Дата введення зміни
	Зміненого	Заміненого	Нового	Анульованого			
1	4-12, 15				<i>Тлетенецька Ю.М.</i>	27.05.2022	01.07.22
Зміни внесені на підставі результатів перевірки ОПП в історичному архіві ректорату від 27.05.2022 №127/ог							
2.	4-11, 14-15				<i>Тлетенецька Ю.М.</i>	03.06.2024	01.07.2024
Зміни внесені на підставі результатів перевірки ОПП в історичному архіві ректорату з організації НАУ, в.о. ректора від 03.06.2024 № 225/ог.							

(Ф 03.02 – 32)

УЗГОДЖЕННЯ ЗМІН

	Підпис	Ініціали, прізвище	Посада	Дата
Розробник				
Узгоджено				
Узгоджено				
Узгоджено				

РЕЦЕНЗІЯ-ВІДГУК
на освітньо-професійну програму
«Германські мови та літератури (переклад включно), перша – англійська»
другого (магістерського) рівня вищої освіти
Національного авіаційного університету

Якісна підготовка здобувачів вищої освіти з філології є важливим компонентом гуманітарної політики української держави. Фахівці з іноземної філології, перекладачі є затребуваними на ринку праці, вони задіяні як в освітянській сфері, так і різноманітних галузях національної економіки. Національний авіаційний університет має в своєму арсеналі досвід, потужний кадровий потенціал та сучасне навчальне середовище для якісної підготовки таких фахівців.

Рецензована освітньо-професійна програма «Германські мови та літератури (переклад включно), перша – англійська» розроблена робочою групою кафедри англійської філології і перекладу факультету лінгвістики та соціальних комунікацій НАУ після консультацій із науковцями, потенційними роботодавцями, які підтвердили потребу у підготовці фахівців спеціальності 035 «Філологія» спеціалізації 035.041 «Германські мови та літератури (переклад включно), перша – англійська».

Освітньо-професійна програма містить перелік програмних компетентностей, що визначають здатність випускника за освітнім ступенем магістра успішно здійснювати професійну діяльність згідно зі здобутою кваліфікацією. Програмні компетентності розподілені на загальні та фахові відповідно до профілю програми. Фахові компетентності носять практичний характер, вони є специфічними для освітньо-професійної програми і визначають зміст підготовки фахівця.

Навчальний план підготовки магістрів освітньо-професійної програми «Германські мови та літератури (переклад включно), перша – англійська» повністю відповідає завданням освітньо-професійної програми.

Послідовність вивчення дисциплін, їхній перелік та обсяг, план та графік навчального процесу відповідають структурно-логічній схемі підготовки здобувачів вищої освіти за спеціальністю 035 «Філологія», спеціалізацією 035.041 «Германські мови та літератури (переклад включно), перша – англійська» і покликані сприяти забезпеченню відповідності програмних результатів навчання запитам потенційних роботодавців.

Директор
Лінгвістичного центру «Україна-Європа»

29.01.2021



Г.В. Чеснокова